

# AUTOMAC 75/55+

HIGH PERFORMANCE WRAPPING MACHINE



**FABBRIGROUP**  
The evolution of freshness

DE

## Hochleistungs-Dehnfolienmaschine

- Flexibel und Superschnell, von 30  $\longleftrightarrow$  75 Pack/min
- Einfache Bedienung über Touchscreen Display
- Neues Sicherheitspaket
- Neue Elektronik

## NEU IM VERGLEICH ZUR 55+

- Hochleistung bei niedrigem Geräuschpegel
- Perfekte Eigenschaften für verlängerte Lebensdauer
- Robustes Edelstahlgehäuse
- Feuchtigkeits- und Chlorresistenz

IT

## Filmatrice ad alta velocità

- Flessibile e velocissima, da 30  $\longleftrightarrow$  75 conf/min
- Facile utilizzo tramite schermo touchscreen
- Nuovo pacchetto di sicurezza
- Nuova elettronica

## NOVITÀ VERSO 55+

- Alta velocità, funzionamento silenzioso
- Caratteristiche perfette per prolungare il ciclo di vita della macchina
- Telaio in acciaio inox
- Resistenza all'umidità e cloro

EN

## High Performance wrapping machine

- Flexible and highspeed, up to 30  $\longleftrightarrow$  75 pac/min
- Easy operation with touchscreen display
- New security package
- New circuit board

## NEW COMPARISON TO 55+

- High-performance, quiet operation
- Perfect features for prolonged lifetime
- Frame made of stainless steel
- Resistance to humidity and chlorine

# TECHNICAL DETAILS

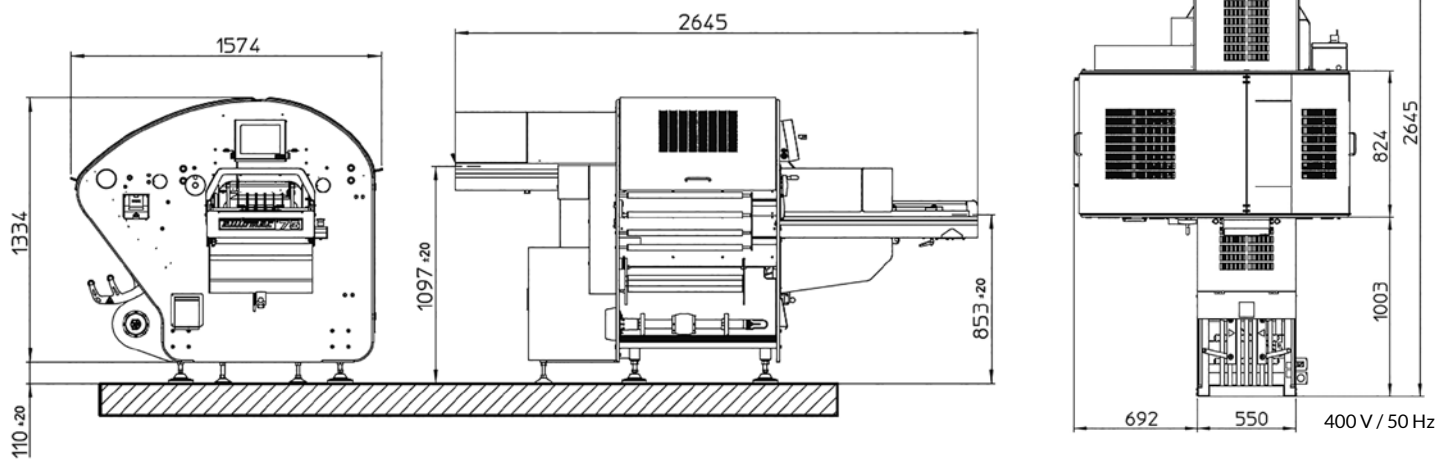

Touchscreen Monitor mit 29 editierbaren Programmen  
Nuovo monitor touchscreen, fino a 29 programmi modificabili  
New touchscreen monitor, up to 29 editable programmes



Optimiertes Abwickel- und Spannsystem der Folie  
Sistema ottimizzato di avvolgimento e tensionatura del film  
Optimised film unwinding and tensioning system



Robustheit und Sicherheit dank Edelstahlgehäusen  
Massima solidità e sicurezza con i carter arrotondati in acciaio inox  
Maximum solidity and safety with rounded stainless steel safety guards

DE

## TECHNISCHE MERKMALE

- 45** Formatwechsel:  
45 Sekunden
- 30** ↓  
**75** p/min Max. Geschwindigkeit:  
75 Verpackungen pro Minute  
Optimale Long-life Geschw.: 65
- 29** Verfügbare  
Programme: 29
- 120** Schalenformat min.  
(L x B x H mm)  
Mit Hubtisch E  
120 x 120 x 10
- 320** Schalenformat max.  
(L x B x H mm)  
Mit Hubtisch E  
230 x 320 x 200\*
- 180** Schalenformat min.  
(L x B x H mm)  
Mit Hubtisch A  
180 x 180 x 10
- 400** Schalenformat max.  
(L x B x H mm)  
Mit Hubtisch A  
260 x 400 x 200\*
- 330** Stretchfolie Rollenbreite:  
min. 330 mm
- 550** Stretchfolie Rollenbreite:  
max. 550 mm

IT

## CARATTERISTICHE TECNICHE

- Cambio formato:**  
45 secondi
- Velocità massima:**  
75 confezioni al minuto  
Velocità long-life ottimale: 65
- Programmi disponibili:** 29
- Formato vassoio min.**  
(L x P x A mm)  
con sollevatore E  
120 x 120 x 10
- Formato vassoio max.**  
(L x P x A mm)  
con sollevatore E  
230 x 320 x 200\*
- Formato vassoio min.**  
(L x P x A mm)  
con sollevatore A  
180 x 180 x 10
- Formato vassoio max.**  
(L x P x A mm)  
con sollevatore A  
260 x 400 x 200\*
- Film estensibile larghezza bobina:**  
min. 330 mm
- Film estensibile larghezza bobina:**  
max. 550 mm

EN

## TECHNICAL FEATURES

- Format changing:**  
45 seconds
- Maximum speed:**  
75 packages per minute  
Optimal long-life speed: 65
- Available programmes:** 29
- Min. tray format**  
(L x W x H mm)  
with lift table E  
120 x 120 x 10
- Max. tray format**  
(L x W x H mm)  
with lift table E  
230 x 320 x 200\*
- Min. tray format**  
(L x W x H mm)  
with lift table A  
180 x 180 x 10
- Max. tray format**  
(L x W x H mm)  
with lift table A  
260 x 400 x 200\*
- Stretch film roll width:**  
min. 330 mm
- Stretch film roll width:**  
max. 550 mm

\* Es ist nicht möglich, die drei Maximalmaße für die Schale gleichzeitig zu erreichen | Non è possibile raggiungere le tre dimensioni massime del vassoio contemporaneamente. | It is not possible to achieve the three maximum dimensions of the tray at the same time.